

پیشگامان صنعت و ایمنی پرگاس

PISHGAMAN SANAAT & IMENI PERGAS



طراح، مشاور و مجری سیستم‌های ایمنی و تاسیساتی

دارای صلاحیت سازمان آتش‌نشانی تهران

اخذ تاییدیه آتش‌نشانی

برای اطلاعات بیشتر اسکن کنید



تهران . خیابان سعدی شمالی . خیابان

شهید هرادى نور . پلاک ۳۱ . واحد ۱



WWW.PERGAS-CO.IR



INFO@PERGAS-CO.IR



۷۷۶۸۶۹۶۶



۷۷۶۷۸۶۵۹



AGA - AGC | Self Priming Pumps in cast iron

الکتروپمپ خودمکش

مناسب برای افزایش فشار، آبیاری، کارواش، تخلیه استخر و بطور کلی پمپاژ آب تمیز

AGA 1.00 M

نام مدل
کد توان (hp)
قطر برای تکفاز

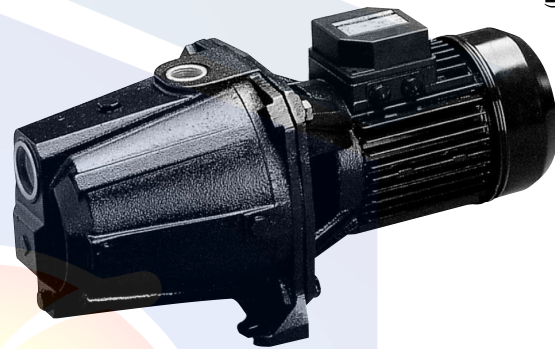

پمپ	
نوع مایع	آب تمیز
مشخصات سیال	حداکثر دما (°C) 45
حداکثر فشار (Bar)	سایر (AGA 0.6-0.75-100)-10 6
ساختار	پروانه نوع آبنندی یاتاقان
اتصالات لوله	مکش (In) 1 رانش (In) 1
جنس	پوسته چدن پروانه تکنوپلیمر (AGA 0.60-0.75-1.00) سیل مکانیکی Ceramic/Carbon/NBR شفاف استیل 416 (AGA 0.60-0.75-1.00) برای بقیه مدلها استیل 303 چدن (AGA 1.50-2.00-3.00 & all AGC) آلومینیوم (AGA 0.60-0.75-1.00)
	اچکتور تکنوپلیمر دیفیوزر تکنوپلیمر

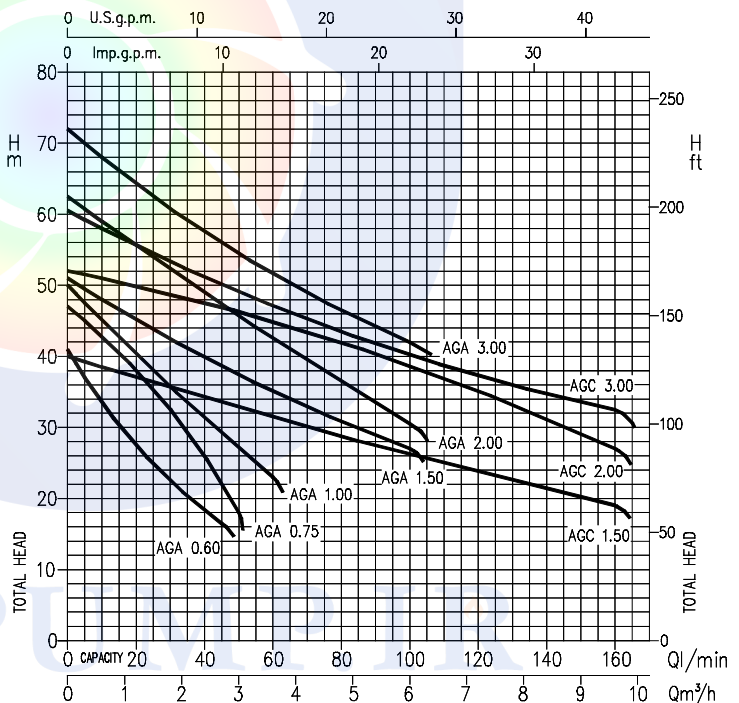

موتور	
دور موتور (rpm)	2900
کلاس عایق بندی	F
درجه محافظت	IP 44
خازن	توکار
فرکانس (Hz)	50
محافظ حرارتی اتوماتیک اضافه بار	برای موتورهای تکفاز در نظر گرفته شده است. برای موتورهای سه فاز توسط مصرف کننده تامین می گردد.
جنس پوسته	آلومینیوم
پایه نگهدارنده	چدن / پایه پلاستیکی

PERFORMANCE TABLE

جدول فنی

Pump type	kW	Capacitor	Absorbed Current (A)	I/min	Q=Capacity												
					Single-phase	Three-phase	5	10	20	30	45	50	60	80	100	130	160
AGA 0.60 M	0.44	12,5	3,1	37	0,3	0,6	1,2	1,8	2,7	3	3,6	4,8	6	7,8	9,6		
AGA 0.75 M	0.55	14	4,0	45	0,3	0,6	1,2	1,8	2,7	3	3,6	4,8	6	7,8	9,6		
AGA 1.00 M	0,75	20	5,5	47,5	0,3	0,6	1,2	1,8	2,7	3	3,6	4,8	6	7,8	9,6		
AGA 1.50 M	1,1	35	8,1	-	0,3	0,6	1,2	1,8	2,7	3	3,6	4,8	6	7,8	9,6		
AGA 2.00 M	1,5	40	9,8	-	0,3	0,6	1,2	1,8	2,7	3	3,6	4,8	6	7,8	9,6		
AGA 3.00 T	2,2	-	-	-	0,3	0,6	1,2	1,8	2,7	3	3,6	4,8	6	7,8	9,6		
AGC 1.50 M	1,1	35	8,6	-	0,3	0,6	1,2	1,8	2,7	3	3,6	4,8	6	7,8	9,6		
AGC 2.00 M	1,5	40	10,5	-	0,3	0,6	1,2	1,8	2,7	3	3,6	4,8	6	7,8	9,6		
AGC 3.00 T	2,2	-	-	-	0,3	0,6	1,2	1,8	2,7	3	3,6	4,8	6	7,8	9,6		

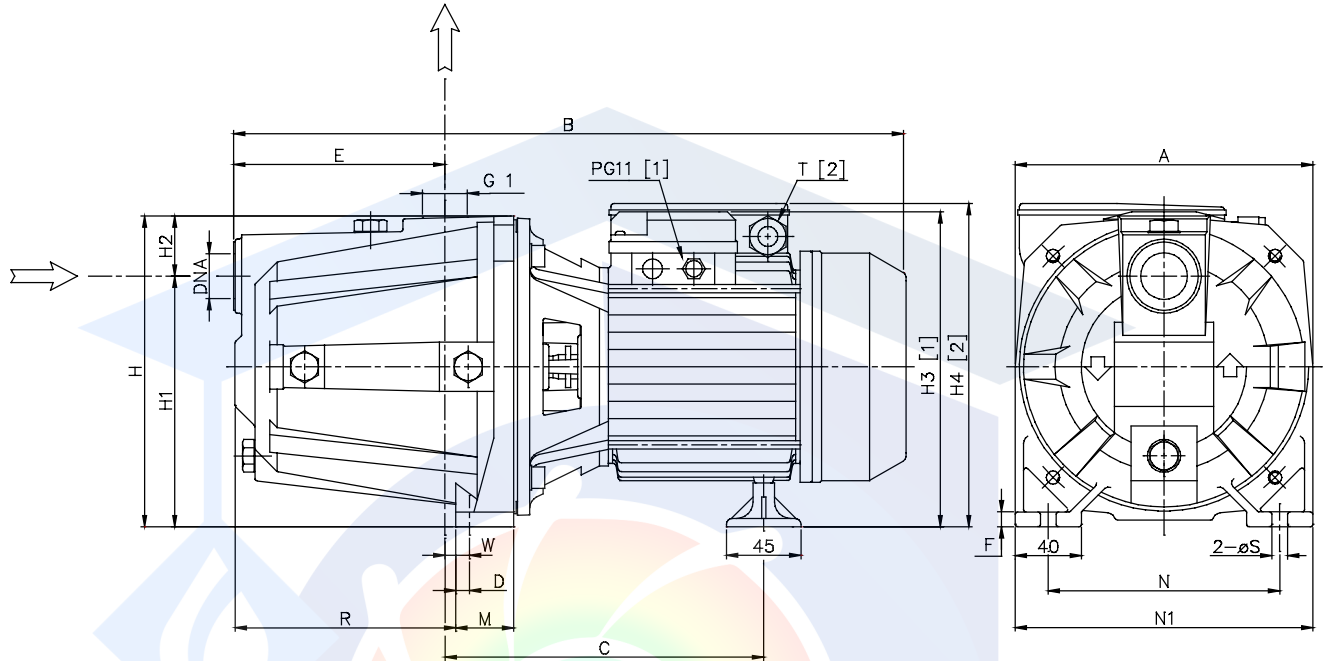

Pump type	Dimensions mm																		
	A	B	C	D	E	F	H	H1	H2	[1] H3	[2] H4	M	N	N1	R	[2] T	W	S	DNA
AGA 0.60 M	180	405	195	10.3	127	9	185	152	33	-	199	40	140	180	128.5	PG11	11.8	9.5	G 1
AGA 0.60 T	180	405	195	10.3	127	9	185	152	33	197.5	-	40	140	180	128.5	-	11.8	9.5	G 1
AGA 0.75 M	180	405	195	10.3	127	9	185	152	33	-	199	40	140	180	128.5	PG11	11.8	9.5	G 1
AGA 0.75 T	180	405	195	10.3	127	9	185	152	33	197.5	-	40	140	180	128.5	-	11.8	9.5	G 1
AGA 1.00 M	180	405	195	10.3	127	9	185	152	33	-	199	40	140	180	128.5	PG11	11.8	9.5	G 1
AGA 1.00 T	180	405	195	10.3	127	9	185	152	33	197.5	-	40	140	180	128.5	-	11.8	9.5	G 1
AGA 1.50 M	220	495	244	10	157	10	223	170	53	-	247	48	180	220	167.5	PG13.5	15.5	9	G 1 1/2
AGA 1.50 T	220	495	244	10	157	10	223	170	53	229	-	48	180	220	167.5	-	15.5	9	G 1 1/2
AGA 2.00 M	220	508	244	10	157	10	223	170	53	-	247	48	180	220	167.5	PG13.5	15.5	9	G 1 1/2
AGA 2.00 T	220	495	244	10	157	10	223	170	53	229	-	48	180	220	167.5	-	15.5	9	G 1 1/2
AGA 3.00 T	220	508	244	10	157	10	223	170	53	229	-	48	180	220	167.5	-	15.5	9	G 1 1/2
AGC 1.50 M	220	495	244	10	157	10	223	170	53	-	247	48	180	220	167.5	PG13.5	15.5	9	G 1 1/2
AGC 1.50 T	220	495	244	10	157	10	223	170	53	229	-	48	180	220	167.5	-	15.5	9	G 1 1/2
AGC 2.00 M	220	508	244	10	157	10	223	170	53	-	247	48	180	220	167.5	PG13.5	15.5	9	G 1 1/2
AGC 2.00 T	220	495	244	10	157	10	223	170	53	229	-	48	180	220	167.5	-	15.5	9	G 1 1/2
AGC 3.00 T	220	508	244	10	157	10	223	170	53	229	-	48	180	220	167.5	-	15.5	9	G 1 1/2

[1] = Only for three phase

[2] = Only for single phase

شرکت پیشگامان صنعت و ایمنی پرگاس



گروه تخصصی اطفاء حریق

 Edufire.ir

 [Edufire.ir](https://www.instagram.com/Edufire.ir)



گروه تخصصی سیستم‌های پمپاژ

 Edupump.ir

 [Edupump.ir](https://www.instagram.com/Edupump.ir)



گروه تخصصی اعلان حریق

 Edualarm.ir

 [Edualarm.ir](https://www.instagram.com/Edualarm.ir)



گروه تخصصی تاسیسات مکانیکی

 Eduhvac.ir

 [Eduhvac.ir](https://www.instagram.com/Eduhvac.ir)

